

Tolerâncias não indicadas (DIN 2768 - classe média)  
 de 0,50 a 6,00 mm >> +/- 0,10 mm  
 de 120,00 a 400,00 mm +/- 0,50 mm  
 de 400,00 a 1000,00 mm >> +/- 0,80 mm  
 de 6,00 a 30,00 mm >> +/- 0,20 mm  
 de 30,00 a 120,00 mm >> +/- 0,30 mm  
 de 1000,00 a 2000,00 mm >> +/- 1,20 mm

Este desenho é propriedade de Grupo Certec. Sua reprodução ou utilização sem autorização expressa é terminantemente proibida, sujeitando os infratores às penas da legislação vigente.

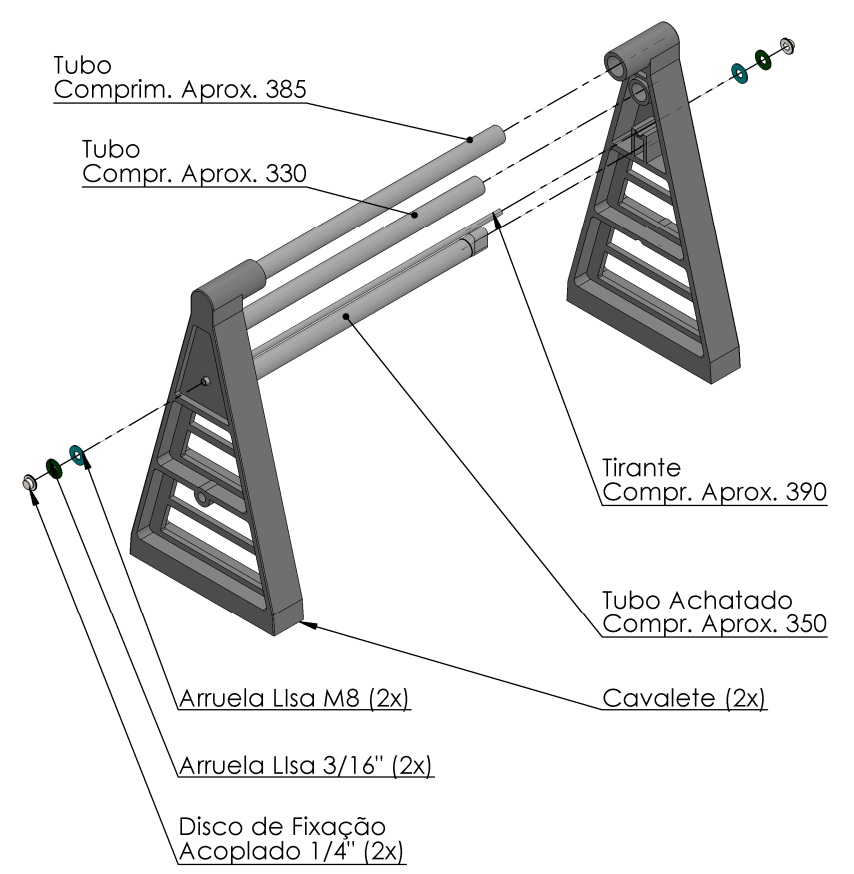
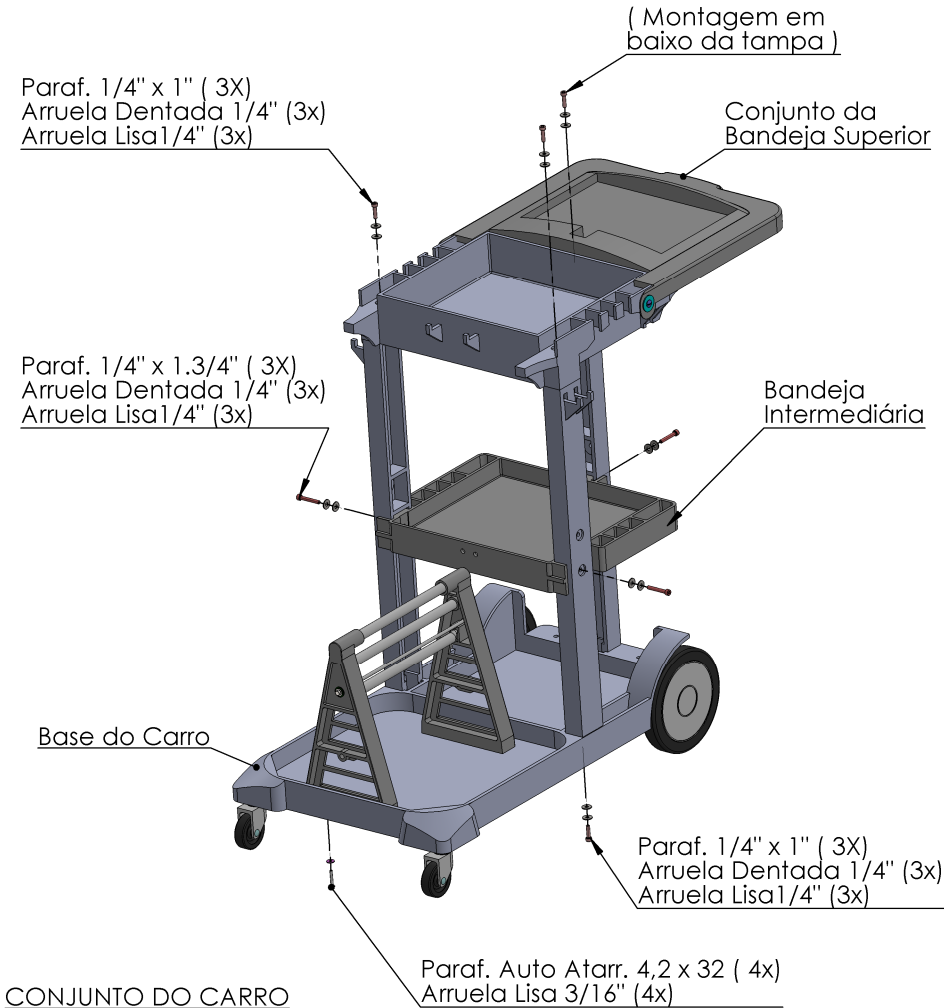

- Seqüência de Montagem**
- Montar o conjunto do cavalete
  - Montar o conjunto do cavalete sobre a base do carro
  - Montar as três colunas
  - Montar a bandeja intermediária
  - Montar o conjunto da bandeja superior

Rev	Data	Modificações				Resp
acabamento	tratamento térmico	tolerancia geral	des / proj	conf. por	Grupo <b>CERTEC</b>	
cor		peso bruto			peso liq	
data	produto				código	
escala	<b>MANUAL DE MONTAGEM DO CARRO FUNCIONAL CERTEC DOUBLE PLUS</b>				código IE 181 0005	